

Рекомендации по эксплуатации

1. Мебель рекомендуется эксплуатировать в проветриваемом, сухом помещении с температурой воздуха не ниже 10С и относительной влажностью не более 70%.
2. Мебель, транспортируемую в условиях минусовой температуры, при установке в помещении следует немедленно протереть сухой мягкой тканью как снаружи, так и внутри.
3. Мебель должна быть защищена от прямого попадания солнечных лучей, не должна размещаться вблизи отопительных приборов, сырых и холодных стен. Поверхность деталей мебели оберегать от попадания влаги, щелочей, ацетона, спирта и кислот, а также от механических повреждений. На поверхность мебели не следует ставить горячие предметы. При случайном попадании жидкости мебель немедленно протереть мягкой тканью. Удалять пыль с поверхности, облицованной специальными пленками, следует сухой мягкой тканью.
4. Зеркала и стекла рекомендуется чистить любыми средствами, предназначенными для этих целей.
5. В мебели, имеющей крепление болтами, винтами, шурупами, при ослаблении соединений, необходимо периодически подтягивать все крепёжные элементы.

При правильной эксплуатации изделия срок службы составляет 10 лет.

Внимание!

В случае обнаружения производственных дефектов обратитесь к продавцу с гарантийным талоном, заполненным по месту приобретения изделия. Гарантийный талон выписывается отдельным документом и заполняется продавцом на момент продажи изделия.

К сведению покупателя

Предприятие оставляет за собой право вносить изменения в конструктивные элементы мебели на основе внедрения передовых технологий, улучшающих качество выпускаемой продукции.

ИНСТРУКЦИЯ ПО СБОРКЕ И ЭКСПЛУАТАЦИИ

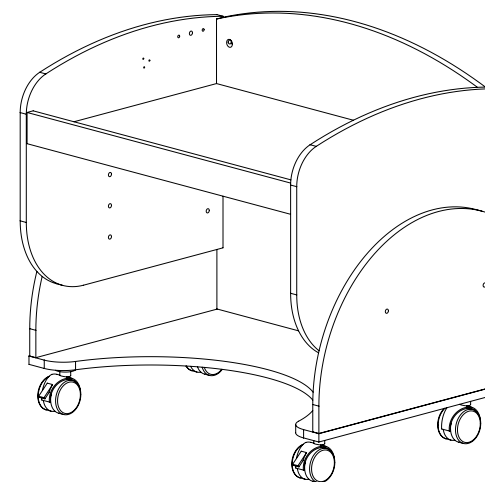

Мебель бытовая "Маугли"

Стол МДМ-7К (корпус МДМ-07)

Габаритные размеры в мм,
(с учетом фасадов)
757x539x617-729
(длина; ширина; высота)

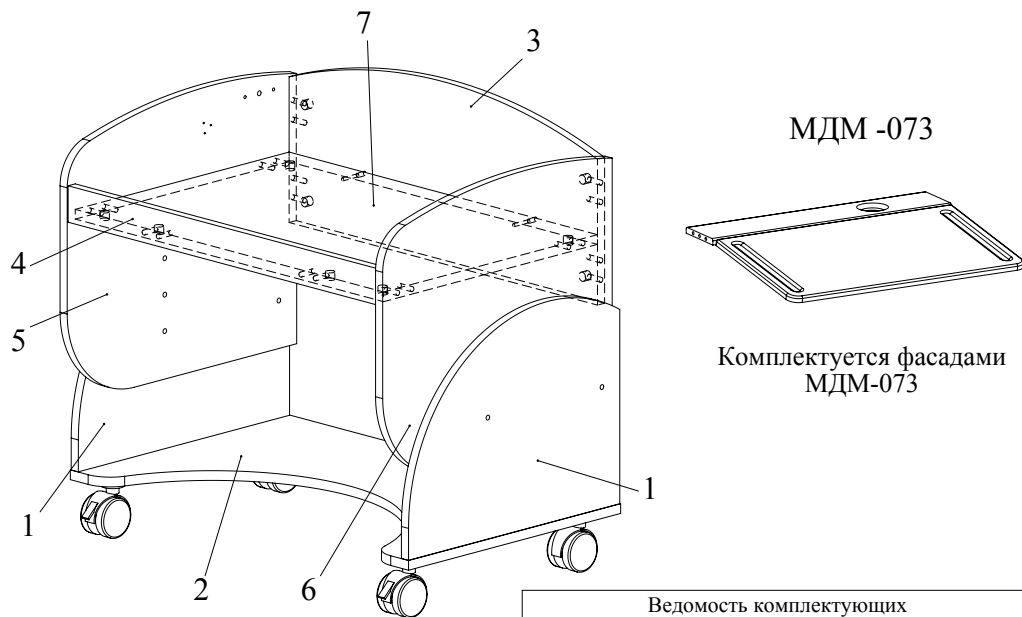

Ведомость деталей				
№	Наименование	ширина	длина	Кол
1	Боковина	474	365	2
2	Дно	476	759	1
3	Задняя стенка	300	692	1
4	Царга	60	692	1
5	Боковина	515	463	1
6	Боковина	515	463	1
7	Полка	480	692	1

Ведомость комплектующих			
№	Рис.	Наименование	Кол.
1		Головка минификса	16
2		Шпилька минификса	16
3		Шкант	14
4		Заглушка минификса	12
5		Конфирмат 7x50	6
6		Заглушка для конфирмата	2
7		Самоклейка малая	8
8		Стяжка винтовая М6	4
9		Отбойник силиконовый	2
10		Шуруп 3,5x16	29
11		Петля равнолеглая	2
12		Лифт газовый	2
13		Колесо серое со стопором	2
14		Колесо серое	2
15		Ключ конфирматный	1

Рекомендованный порядок сборки изделия

1. Детали 1 прикрепить конфирматами 7x50 ко дну 2. Шурупами 3,5x16 закрепить колеса на детали 2 (Рис. 1).
2. При помощи шурупов 3,5x16 установить петли на деталь 8 и ответные планки петель на откидную крышку 9 (Рис. 2).
3. В соответствующие плоскостные отверстия деталей 4, 5, 6 вкрутить шпильки минификсов (Рис. 3). В соответствующие отверстия деталей 7, 8 вставить головки минификсов, в соответствующие торцевые отверстия вбить шканты (Рис. 4).
4. Скрепить детали 4 и 7, повернув конфирматным ключом головки минификсов по часовой стрелке до упора. Прикрепить конфирматами заднюю стенку 3 ко дну 7. Установить боковину 5, закрепить, повернув конфирматным ключом головки минификсов по часовой стрелке до упора (Рис. 5).
5. Закрепить деталь 8 на боковине 5, повернув конфирматным ключом головки минификсов. На полученную сборку установить боковину 6, закрепить (Рис. 6).
6. Полученную в пункте 1 сборку поставить на пол, как показано на рисунке 7. В зависимости от роста ребенка, выбрать соответствующие отверстия в боковинах 5, 6, в которые крепить полученную в пункте 5 сборку. Важно: первые отверстия предназначены на рост 1000-1150 мм, вторые – на 1150-1300 мм, третьи – 1300-1450 мм. Сборки скрепляются стяжками винтовыми М6.
7. Установить откидную крышку (МДМ-073) на полку (ДМ-073), закрепив петли затяжными винтами.
8. Закрепить уголок лифта газового на откидной крышке (МДМ-073) шурупами 3,5x16, круглую крепежную пластину лифта газового – закрепить на боковине 5 (Рис. 8). Установить лифт газовый.
9. Отрегулировать петли на откидной крышке с помощью регулировочных винтов (Рис. 9).
10. На торец царги 4 наклеить силиконовые отбойники.
11. Установить заглушки минификсов и конфирматов.



Рис.1



Рис.2

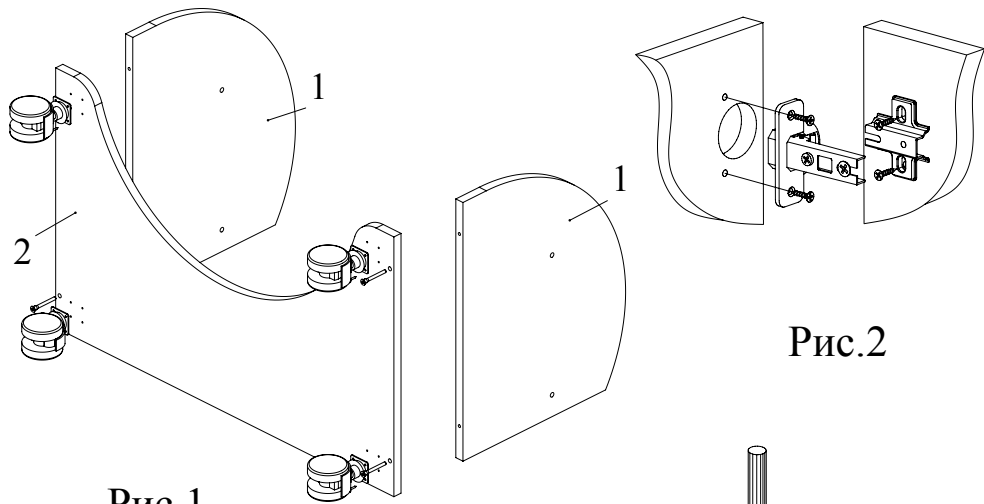

Рис.3

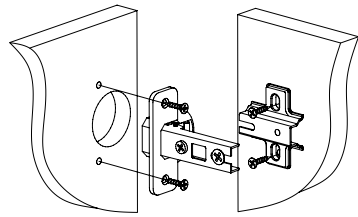

Рис.4

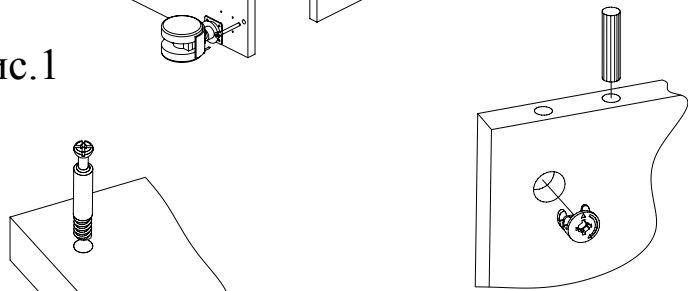

Рис.5

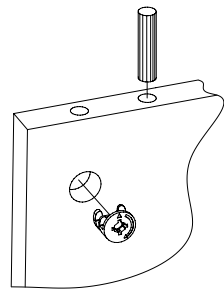

Рис.6

Фасад МДМ-073

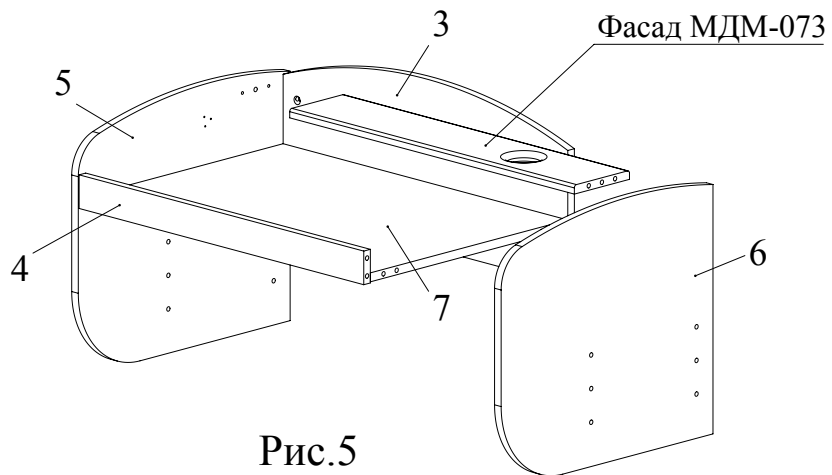

Рис.7

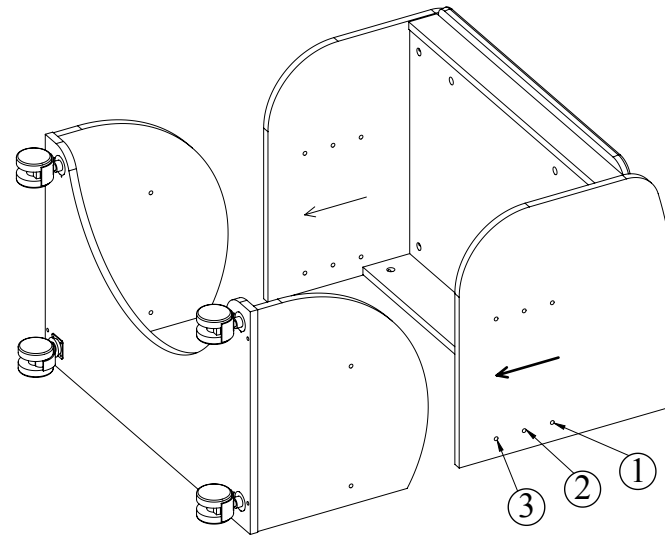

Регулировка вперед-назад. Регулируется крепежным винтом

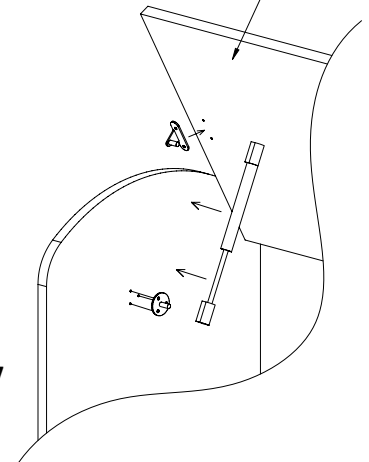
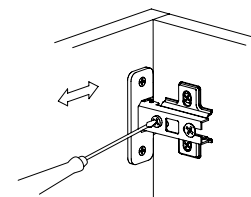
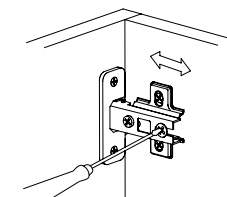

Регулировка вправо-влево. Регулируется юстировочный винт

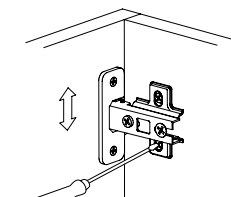

Регулировка вверх-вниз. Регулируются установочные винты

Рис.8